

Внимание! Для удобства сборку рекомендуем производить вдвоём с помощником.

1. Собрать две спинки согласно схеме сборки.
2. Закрепить брус царги поз.2 к царге ложе поз.1 саморезами A46
- Закрепить царги поз.1 к собранным спинкам при помощи винта (A48) и стяжки-бочонок (A48-A4), используя шестигранный ключ (A20) и плоскую отвертку под шлиц.
3. Закрепите две планки стяжки нижние поз.7 к спинкам согласно схеме сборки при помощи евровинтов A1, винтов A48 и бочонков A6.
4. Разложить ладе поз.12 на брусках царг.
5. После чего обязательно крепить ладе к брускам царг по краям при помощи шурупов A46 согласно схеме сборки.
6. Установите детали крыши поз.9 при евровинтов (7x50 A1) закрепить планками-стяжками верхние поз.8 при помощи евровинтов (7x50 A1)
7. Установите детали трубы поз.10
8. Установить детали борта поз.11 при помощи стяжки межсекционной A45

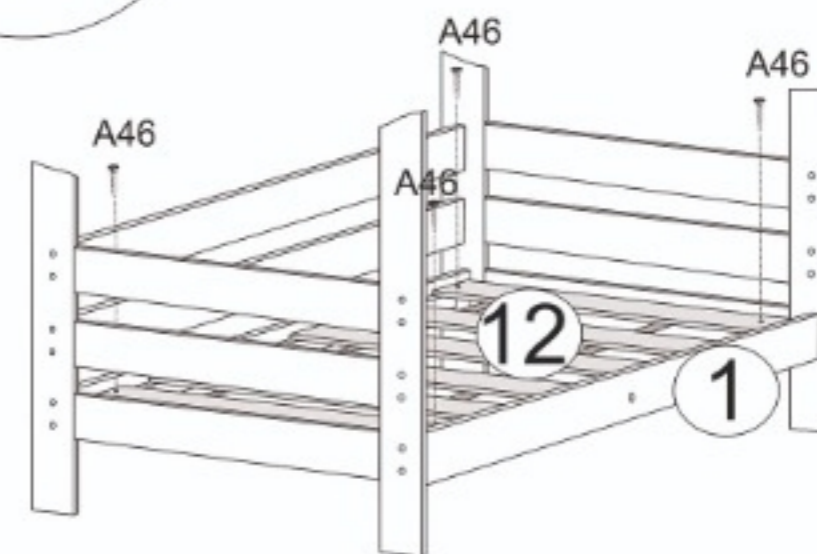
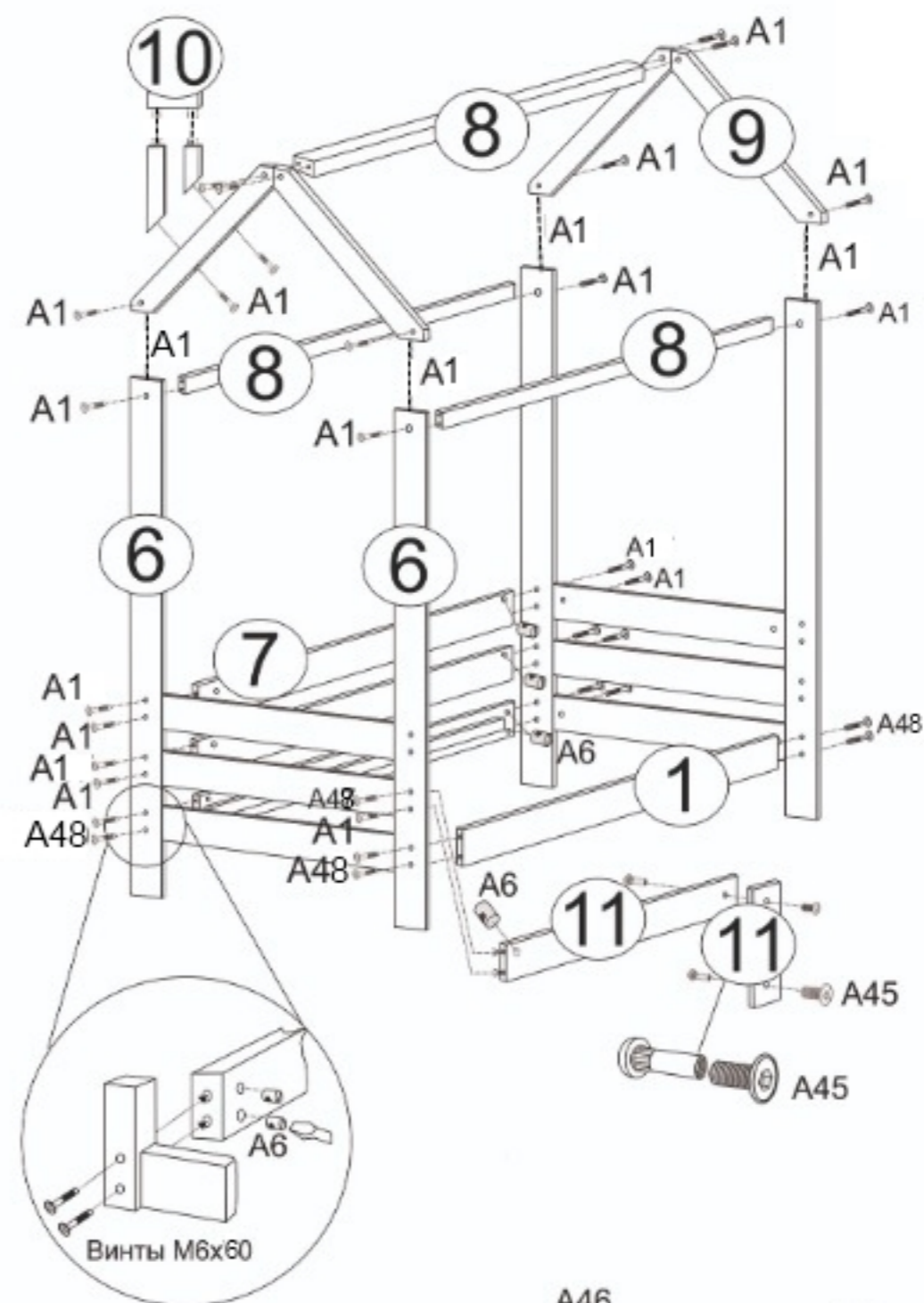
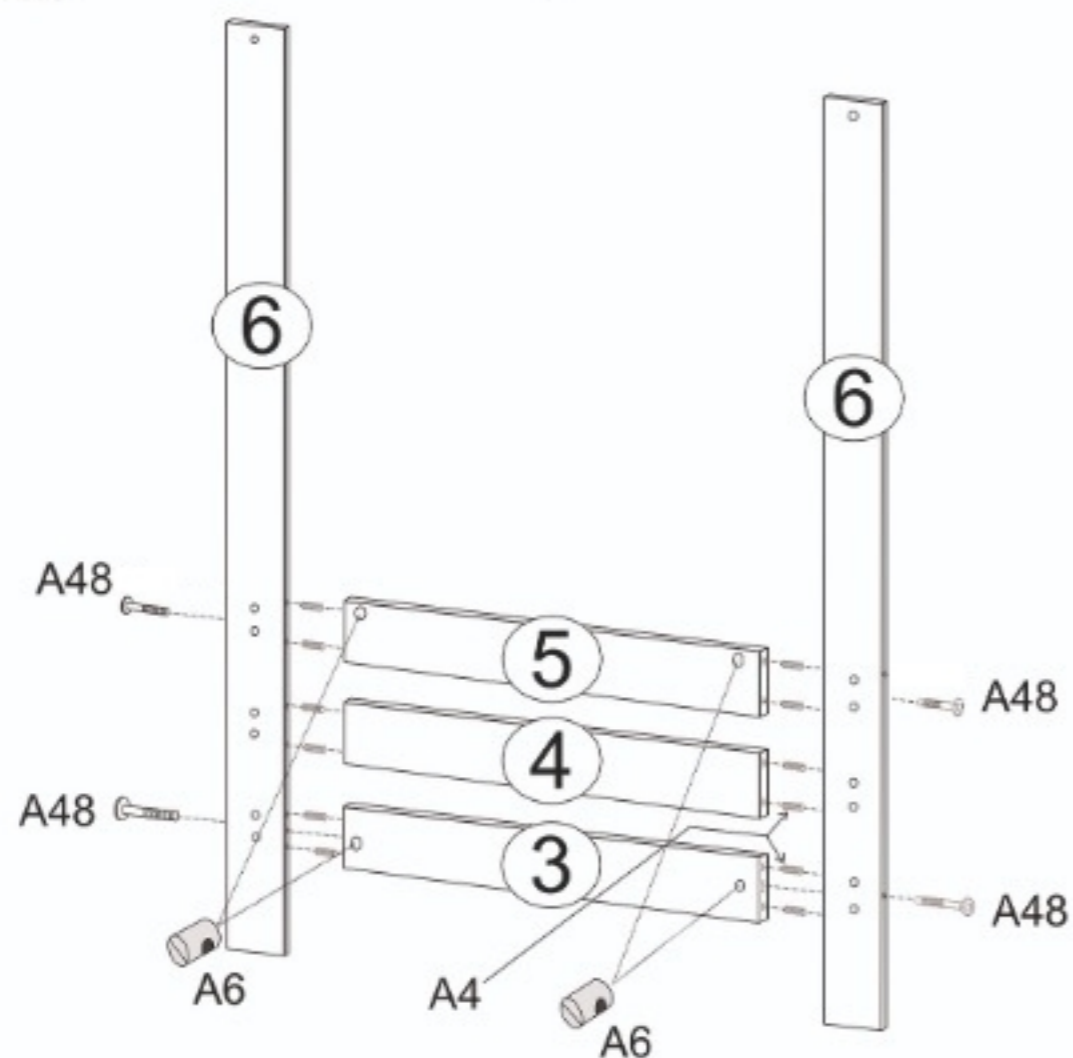
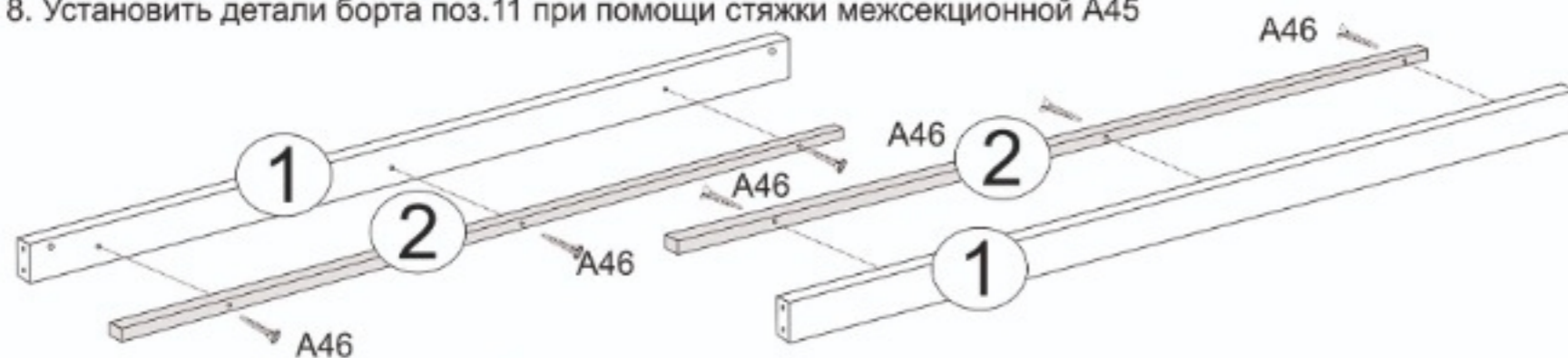

### Инструкция по эксплуатации

Мебель должна использоваться в соответствии с функциональным назначением каждого отдельного предмета.

Все тяжести следует размещать внутри ящиков таким образом, чтобы добиться равномерного распределения нагрузки по всей имеющейся поверхности и обеспечить необходимое равновесие роликовых направляющих.

### Инструкция по уходу:

**Поверхность щитовых деталей.** Помимо общих условий ухода возможно применение полиролей для пластиков.

**Детали из древесины.** При чистке мебели с деталями из массива очень важно придерживаться некоторых базовых принципов. Пыль с деревянных частей удалять мягкой, чистой и сухой тряпкой для вытирания пыли. При сильном загрязнении используйте чистящие средства, предназначенный для мебели, поверхность которой обработана всеми видами лаков. После высыхания поверхность полируется шерстяной тряпкой. Категорически запрещается даже случайное использование моющих жидкостей или абразивных порошков, которые могут вступить в химическое взаимодействие с древесиной.

При эксплуатации детской мебели не следует прилагать чрезмерные усилия для подвижных частей. Их надлежащая работа обеспечивается путем своевременной регулировки креплений (1 раз в 3 месяца). При ослаблении узлов резьбовых соединений необходимо их периодически подтягивать.

Мебель, используемая в детских, дошкольных, школьных, в лечебно - профилактических, санаторно - курортных учреждениях, должна обеспечивать возможность проведения влажной дезинфекции рабочих и фасадных поверхностей во избежания роста и развития микрофлоры (особенно патогенной). Простым решением этой проблемы может быть использование раствора, состоящего на 90% из водопроводной воды и на 10% из спирта.

### ВНИМАНИЕ!

Избегайте применения твердых приспособлений (скрепки, губки с рабочим покрытием из пластикового или металлического волокнообразного материала) при чистке.

Мебель не должна находиться в прямом контакте с водой или не должна быть размещена во влажной среде. Во избежании изменения цвета не размещать мебель под прямыми лучами солнечного света.

При установке изделий мебели в непосредственной близости от нагревательных и отопительных приборов их поверхности во время эксплуатации должны быть защищены от нагрева. Температура нагрева элементов мебели не должна превышать +40°C.

При эксплуатации мебельной продукции необходимо исключить попадание воды и иных жидкостей на элементы мебели, соприкасающихся с полом.

Если вы оставляете ребенка в детской кровати без присмотра, убедитесь в том, что бортики кровати находятся в верхнем положении. Все детали фурнитуры должны быть надежно закреплены.

## Спецификация деталей

№	Наименование	А(мм)	В(мм)	Т(мм)	Кол.
1	Царга ложе	1600(1800)	72	25	2
2	Брус царги ложе	152(172)	30	22	2
3	Стяжка спинки нижняя	760(860)	72	25	2
4	Стяжка спинки средняя	760(860)	65	23	2
5	Стяжка спинки верхняя	760(860)	65	23	2
6	Ножка	1500	55	27	4
7	Планка-стяжка нижняя	1600(1800)	65	23	2
8	Планка-стяжка верхняя	1600(1800)	65	23	3
9	Детали крыши	615(685)	55	27	1 комп.
10	Детали трубы				1 комп.
11	Детали борта		1000+330		1 комп.
12	Ладе		800(900)		1 комп.

## Спецификация фурнитуры

Поз.	Наименование	Кол.	Вид
A1	Евровинт 7x70 (7x50)	26	
A4	Шкант 8x30	24	
A6	Стяжка-бочонок	16	
A20	Ключ шестигранный	1	
A21	Заглушка под евровинт	26	
A45	Стяжка межсекционная	2	
A46	Саморез 4x30	4	
A48	Винт М6x80 (М6x60)	16	